



SUBARU

# CROSSTREK



## Für Spaß designt. Für Action gebaut.

Der Crosstrek macht jede Spritztour durch die Stadt und jedes Outdoor-Abenteuer noch aufregender. Sein markantes, dynamisches Design mit kraftvoller Front und ausgestellten Kotflügeln lässt schon bei seinem Anblick Freude aufkommen. Mit den modernsten Subaru Sicherheitstechnologien ausgestattet vermittelt der Crosstrek ein beruhigendes Gefühl und seine Fahrdynamik bietet uneingeschränkten Komfort auf alltäglichen Fahrten ebenso wie zu besonderen Anlässen.



### QR-Code

An einigen Stellen in dieser Broschüre finden Sie QR-Codes. Scannen Sie diese mit Ihrem Smartphone oder Tablet und gelangen Sie zu weiterführenden Inhalten auf unserer Website.



## Passt zu jedem Abenteuer

Ausrüstung rein und auf zu Ihren liebsten Hobbys. Trotz seinem spielerisch wirkenden Aussehen bietet der Crosstrek einen vielseitig nutzbaren, leicht wandelbaren Laderaum. Bei geöffneter Heckklappe steht ausreichend Kopffreiheit zur Verfügung und der Griff ist problemlos erreichbar. Praktische Gepäckhaken auf beiden Seiten erleichtern das Sichern der Ladung und helfen beim ordentlichen Verstauen kleinerer Dinge.

**ENERGIEVERBRAUCH UND CO<sub>2</sub>-EMISSION:**  
**Subaru Crosstrek 2.0ie:**  
**Energieverbrauch (l/100 km): kombiniert: 7,7.**  
**CO<sub>2</sub>- Emission (g/km): kombiniert: 174.**  
**CO<sub>2</sub>-Klasse: F.**



### Heckklappen-/Einstiegsleisten

Die Leisten an Heckklappe und hinteren Seitenschwellern besitzen eine rutsch- und kratz feste Oberfläche mit Bergpanoramamotiv und fügen sich trotz ihrer Funktionalität harmonisch in das Gesamtkonzept ein. Noch dazu wurden sie verbreitert, um den Zugang zur Dachreling zu erleichtern.

### 60/40-geteilt umklappbare Rücksitzlehne

Die praktischen umklappbaren Rücksitzlehnen erleichtern das Verstauen langer Gegenstände.



## Der Spaß beginnt hier

Mit dem Crosstrek genießen Sie den Komfort, der Ihren Alltag angenehmer macht. Während Sie bequem Ihr Ziel ansteuern, hören Sie Ihre Lieblingsmusik, checken Ihre Nachrichten oder telefonieren über das 11,6-Zoll-(29,5 cm)-Touchscreen-Display mit den modernsten Infotainment-Systemen.

\*1 Apple CarPlay ist ein Markenzeichen von Apple Inc., eingetragen in den USA und anderen Ländern.  
\*2 Android™ und Android Auto™ sind Markenzeichen von Google Inc.  
Der Fahrer ist stets für eine sichere und aufmerksame Fahrweise verantwortlich und muss die Verkehrsregeln befolgen.  
Bitte sehen Sie daher von der Bedienung des Touchscreens während der Fahrt ab.



### Zentrales 11,6-Zoll-(29,5 cm)-Display

Der große 11,6-Zoll-(29,5 cm)-Touchscreen ermöglicht eine intuitive Bedienung des Audiosystems und anderer nützlicher Funktionen und unterstützt eine große Bandbreite an kabellosen Infotainment-Optionen, wie Apple CarPlay\*<sup>1</sup> und Android Auto\*<sup>2</sup>.



### Induktions-Ladeschale mit Qi-Standard

Verbinden Sie Ihr mobiles Endgerät mit einem der USB-Anschlüsse oder laden Sie Qi-kompatible Geräte kabellos auf.



## Funktional und komfortabel

Im Crosstrek entdecken Sie einen Ort, an dem alle Mitreisenden eine angenehme Zeit miteinander verbringen werden. Die Vordersitze basieren auf neuester medizinischer Forschung zu Sitzkomfort in Fahrzeugen. Sie bieten dem Becken festen Halt und unvergleichlichen Komfort beim Beschleunigen, Lenken und im Gelände. Durch eine überragende Vibrationsdämpfung werden unerwünschte Geräusche im Inneren reduziert, damit sich alle Mitreisenden selbst auf langen Fahrten sicher und wohl fühlen.



### 10-fach elektrisch verstellbarer Fahrersitz

Der 10-fach elektrisch verstellbare Fahrersitz mit 2-fach elektrisch verstellbarer Lendenwirbelstütze begünstigt auf langen Fahrten eine natürliche und bequeme Sitzposition.

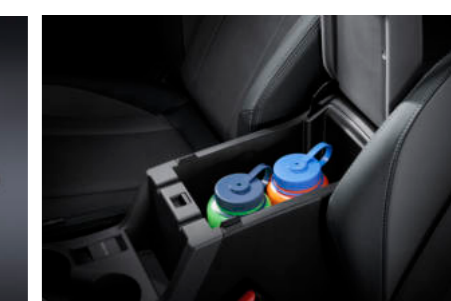

### Mittelkonsolenbox

Kleinere Gegenstände lassen sich stets griffbereit in der Mittelkonsolenbox verstauen.



## Kein Abenteuer ist zu groß

Mit dem Crosstrek fühlt sich jede Fahrt wie ein angenehmer Kurztrip an. Der permanente symmetrische Allradantrieb und eine optimierte Fahrdynamik sorgen für ein angenehmes und sicheres Fahrerlebnis.

Darüber hinaus unterstützt Sie das Allrad-Assistenzsystem X-MODE mit bis zu 2 Modi um möglichst nicht in Matsch, Sand, Schnee oder Schlamm stecken zu bleiben.

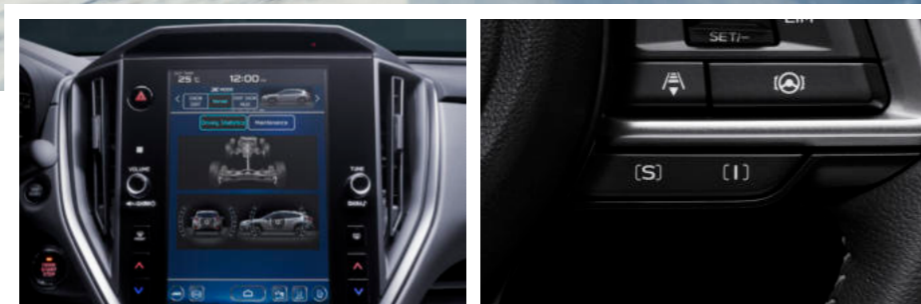

### Dualer X-MODE

Schöpfen Sie mit dem dualen X-Mode das Potenzial Ihres Fahrzeugs voll aus. Je nach Straßenverhältnissen können Sie auf dem 11,6-Zoll- (29,5 cm)-Touchscreen ganz einfach den passenden Modus [SNOW/DIRT] oder [D.SNOW/MUD] auswählen.

### SI-DRIVE

Abhängig von Ihrem Fahrstil kann Subaru Intelligent Drive (SI-DRIVE) das Ansprechverhalten des Motors anpassen, um Ihnen in nahezu jeder Situation sofort Leistung und Agilität zu bieten, wenn Sie danach verlangen.

## SUBARU e-BOXER

Mit dem SUBARU e-BOXER erreichen Sie auf umweltbewusste Weise Ihre alltäglichen Ziele, können aber auch bequem und geräuscharm über holprige Wege zu Ihren Outdoor-Abenteuern gelangen. In der neuen Generation des SUBARU e-BOXER wurde die Kombination des SUBARU BOXER-Motors mit einem E-Motor so optimiert, dass ein kraftvolles, unmittelbares Ansprechverhalten sowie eine agile, natürliche Beschleunigung generiert werden.

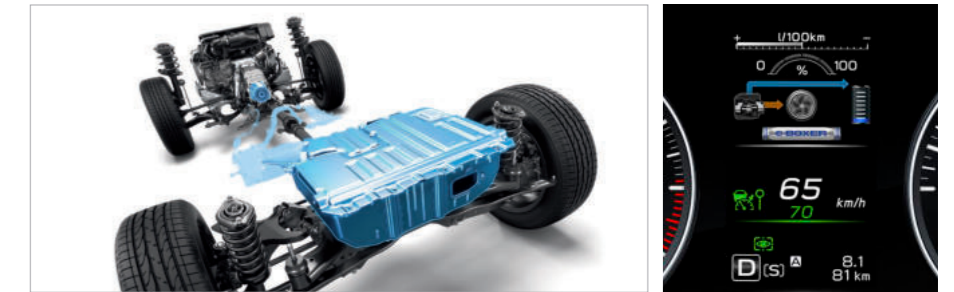

### SUBARU BOXER-Motor + Elektrotechnologie

Für mehr Effizienz beim Fahren verteilt das SUBARU e-BOXER-System die Leistung zwischen dem SUBARU BOXER-Motor und dem Elektromotor, perfekt abgestimmt auf die jeweilige Fahrbedingung. Gemeinsam mit der Lineartronic führt dies zu einer ruhigen, ausgeglichenen und starken Kraftentfaltung, die das Fahrerlebnis noch angenehmer macht. Außerdem trägt die Positionierung von E-Motor und Batterie längs zur Mittelachse des Fahrzeugs weiter zur Stabilität und Ausgewogenheit bei, die ihm der tiefe Schwerpunkt des SUBARU BOXER-Motors und die Konstruktion des Allradantriebs „Symmetrical AWD“ bereits verleihen.



## SUBARU KERN-TECHNOLOGIE

# Das Besondere eines Subaru

Die Subaru Kerntechnologien sind Teil der Marke Subaru und sorgen für ein einzigartiges Fahrgefühl, wie Sie es nur in einem Subaru finden. Dank dieser Kernsysteme erreicht Subaru seinen Standard in Bezug auf Leistung, Komfort, Sicherheit und Zuverlässigkeit und hält dabei das Versprechen, allen Insassen Freude und ein gutes Gefühl zu bieten.



### Lineartronic mit Active Torque Split AWD

Das stufenlose Automatikgetriebe Lineartronic kann jede beliebige Übersetzung innerhalb seines Bereichs einstellen. Für eine sanfte und stufenlose Beschleunigung, die den Motor im jeweils effizientesten Bereich hält. Das Resultat: ruckfreier Antrieb, angemessene Fahrleistung und erhöhte Kraftstoffeffizienz. Hinzu kommt das Subaru Allrad-System mit aktiver Drehmomentverteilung. Diese wird je nach Fahrbedingungen stufenlos zwischen Vorder- und Hinterrädern geregelt.



### SUBARU BOXER-Motor

Der Boxermotor ist eine Motorkonfiguration, bei der sich die Kolben waagrecht gegenüberliegen. Subaru widmet sich seit mehr als 50 Jahren ausschließlich dem SUBARU BOXER-Motor, der in Bezug auf Haltbarkeit und verlässliche Leistung viele Vorteile gegenüber anderen Motortypen bietet.

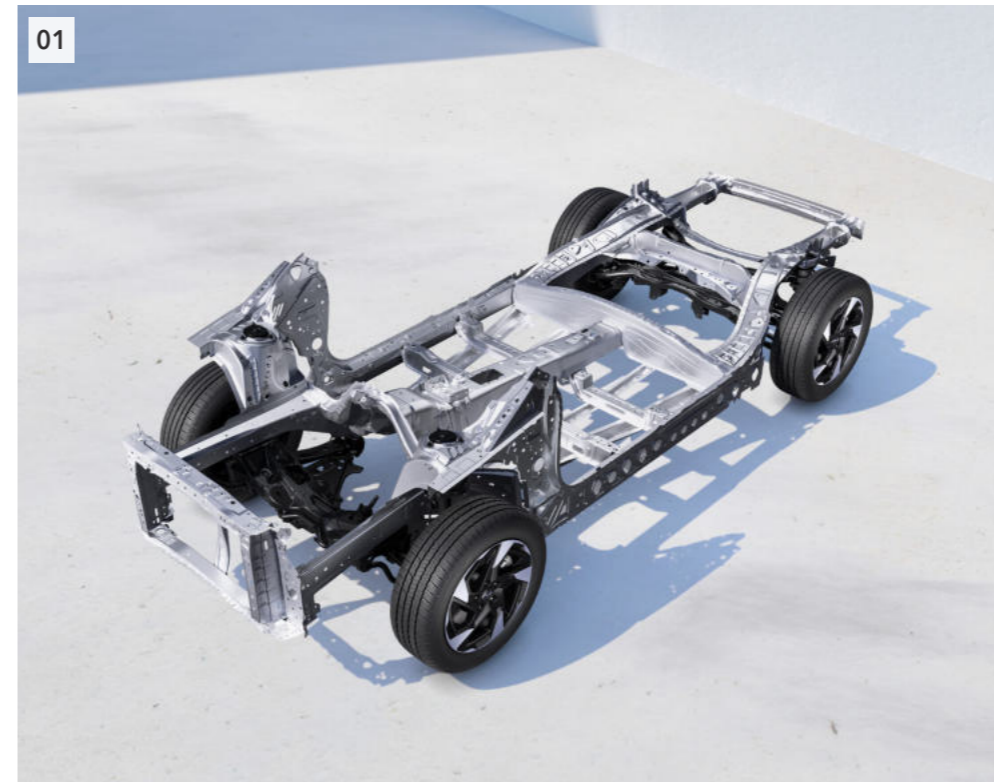

### 01 Subaru Global Platform

Die mit modernsten Technologien ausgestattete Subaru Global Platform der neuesten Entwicklungsstufe, die innere Rahmenkonstruktion und der über mehr als 50 Jahre stetig optimierte Allradantrieb vermitteln allen Mitreisenden ein noch genussvolleres und beruhigenderes Fahrgefühl. Dank dem verbesserten Einsatz von Konstruktionsklebstoffen und der steifen Befestigungspunkte der Aufhängung wurde die Fahrdynamik insgesamt weiter optimiert, damit alle die gemeinsame Zeit an Bord genießen können.

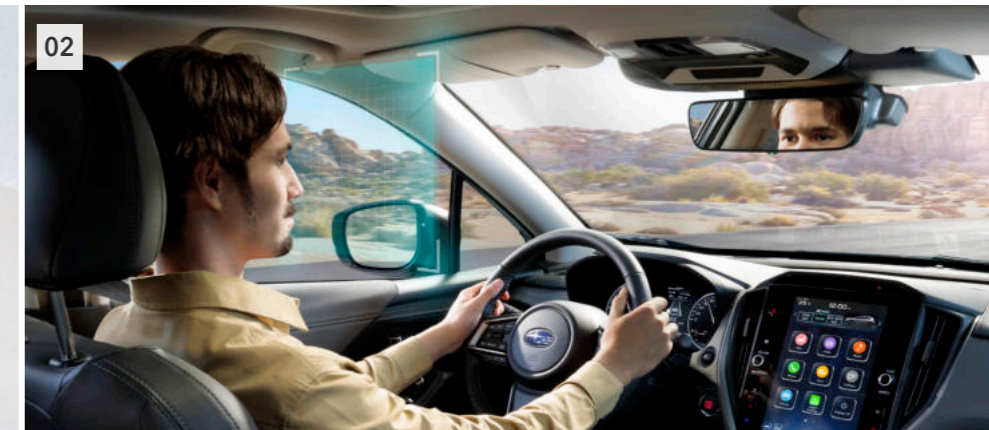

### 02 Fahrer-Erkennungssystem\*

Das Fahrer-Erkennungssystem ist ein hochmodernes Sicherheitsassistenzsystem\*, das über eine spezielle Kamera und Gesichtserkennungssoftware erfasst, ob der Fahrer müde oder unaufmerksam wird. Es erkennt bis zu fünf registrierte Fahrer wieder und passt automatisch die Einstellungen an, um jedem Einzelnen ein ganz individuelles und angenehmes Fahrerlebnis zu beschreiben.



### 03 Innere Rahmenkonstruktion

Plötzliche Ruckbewegungen während der Fahrt werden durch die innere Rahmenkonstruktion und den Einsatz von Konstruktionsklebstoffen vermindert. Denn wenn Lenkgefühl und Fahrzeugbewegungen konform gehen, verbessern sich die Fahrdynamik und die Stabilität auf der Straße.

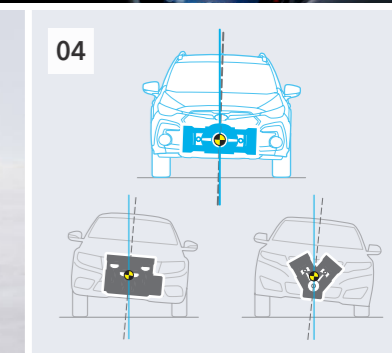

### 04 Hohe Fahrstabilität

Der niedrige Schwerpunkt und das flache Design sorgen für eine bessere Fahrstabilität als bei anderen Motortypen.

\* Der Fahrer ist stets für eine sichere und aufmerksame Fahrweise verantwortlich und muss die Verkehrsregeln befolgen. Bitte verlassen Sie sich beim Fahren nicht ausschließlich auf die Komponenten dieser Systeme. Die Funktionen der Systeme unterliegen gewissen Einschränkungen. Details zum Betrieb und den Einschränkungen der Systeme sind in der Bedienungsanleitung zu finden.

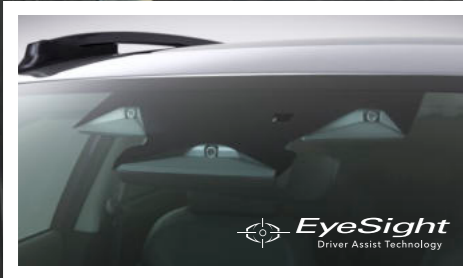

#### Monokulare Weitwinkelkamera

Eine zusätzliche monokulare Weitwinkelkamera verbessert die Fähigkeiten des Zwei-Kamera-Systems, Fußgänger und Radfahrer mit geringer Fortbewegungsgeschwindigkeit zu erkennen.



## Außergewöhnliches Vertrauen

Die neuesten Sicherheitssysteme des Crosstrek bieten Fahrspaß und Sicherheit in jeder Situation – vom Fahranfänger bis zum erfahrenen Fahrer. Neben der neuen EyeSight-Generation\*<sup>1</sup> reduzieren ein Frontradar, LED-Kurvenlicht und die 360°-Panoramakamera\*<sup>2</sup> das Unfallrisiko mit Autos, Radfahrern und Fußgängern an Kreuzungen. Ein Mittelairbag verhindert im Falle eines Unfalls den Zusammenstoß von Fahrer und Beifahrer. Das Notfall-Anhalteystem sorgt für sicheren Schutz und Sicherheit am Steuer, indem es potenzielle Fahrerprobleme erkennt und darauf reagiert.



Der Crosstrek erreichte bei den Euro NCAP\*-Sicherheitstests 2024 die Höchstwertung von 5 Sternen.

\*<sup>1</sup> EyeSight ist ein Fahrerassistenzsystem, das unter bestimmten Bedingungen möglicherweise nicht optimal funktioniert. Der Fahrer ist stets für eine sichere und aufmerksame Fahrweise verantwortlich und muss die Verkehrsregeln befolgen. Die Funktionsfähigkeit des Systems ist von diversen Faktoren, wie Fahrzeugzustand, Wetter und Straßenverhältnissen, abhängig. Details zum Betrieb und den Einschränkungen von EyeSight, einschließlich der in dieser Broschüre beschriebenen Funktionen, sind in der Bedienungsanleitung zu finden.

\*<sup>2</sup> Diese Systeme können in einigen Situationen auch versagen. Je nach Geschwindigkeitsdifferenz der Objekte, deren Höhe und anderen Bedingungen können Situationen auftreten, in denen die erforderlichen Bedingungen für die optimale Funktionsweise der Systeme nicht vorhanden sind.

\*<sup>3</sup> Das European New Car Assessment Programm: eine unabhängige Crashtest- und Sicherheitsorganisation, die von mehreren europäischen Regierungen, Automobilclubs und Verbraucherschutzorganisationen unterstützt wird. Details zum Betrieb und den Einschränkungen der Systeme sind in der Bedienungsanleitung zu finden.

## Funktionen des Fahrerassistenzsystems EyeSight\*<sup>1</sup>\*<sup>2</sup>

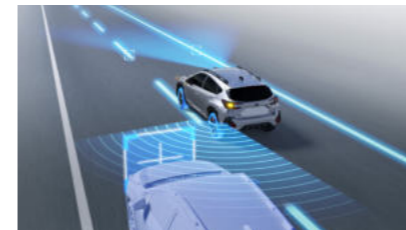

#### Notfall-Spurhalteassistent

Das System verhindert gefährliche Spurwechsel, indem es in die Lenkung eingreift sowie einen Signalton und eine blinkende Signalleuchte aktiviert, wenn ein Fahrzeug auf der benachbarten Fahrbahn oder auf der Gegenspur erkannt wird.



#### Vorderer Querverkehrsassist

Dieses System kann durch ein Blinklicht und Tonsignale warnen sowie durch Bremsunterstützung dabei helfen, eine Kollision möglichst zu vermeiden, wenn das System in Bereichen mit schlechter Sicht wie Kreuzungen oder beim Verlassen einer Parklücke eine hohe Wahrscheinlichkeit einer Kollision erkennt.



#### Spurzentrierungsunterstützung und adaptive Lenkung

Reduziert die Gefahr, die von Stress- und Ermüdungserscheinungen des Fahrers ausgeht, indem es selbstständig Fahrbahnmarkierungen und das vorausfahrende Fahrzeug erkennt und das eigene Fahrzeug in der Spurmitte hält.



#### Verkehrszeichenerkennung / Intelligenter Geschwindigkeitsbegrenzer

Die Verkehrszeichenerkennung erkennt Verkehrszeichen am Fahrbahnrand und zeigt sie auf dem Multifunktionsdisplay an. Der intelligente Geschwindigkeitsbegrenzer passt die Geschwindigkeit des Fahrzeugs automatisch an die angezeigte Höchstgeschwindigkeit an.

#### Weitere Fahrerassistenzsysteme\*<sup>2</sup>:

Vorderes Notbremssystem mit Kollisionswarner / Autonome Notlenkung / Adaptive Abstands- und Geschwindigkeitsregelung / Anfahr-Kollisionswarner / Assistent zur Wiederaufnahme der Fahrt / Manueller Geschwindigkeitsbegrenzer / EyeSight-Assistenzmonitor

## Serienmäßige Sicherheitsfunktionen



#### Notfall-Anhalteystem

Das Notfall-Anhalteystem kann das Fahrzeug automatisch zum Stillstand bringen, wenn es erkennt, dass der Fahrer über einen längeren Zeitraum keine Lenkbewegungen ausführt und dies auf eine mögliche Notsituation hinweist. Das trägt dazu bei, Kollisionen zu vermeiden und die Sicherheit der Insassen und anderer Verkehrsteilnehmer zu gewährleisten.



#### Airbags

Die Frontairbags, die Seitenairbags vorn, die Kopfairbags, ein Knieairbag, ein Sitzflächenairbag sowie ein Mittelairbag gehören zur Standardausstattung und bieten allen Insassen besseren Schutz bei einem Zusammenprall.

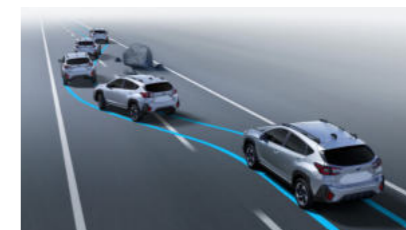

#### Reduzierung von Gefahren

Die Subaru Global Plattform erlaubt einen besonders niedrigen Schwerpunkt, ein verbessertes Aufhängungssystem und bessere Steifigkeitswerte. Das resultiert in einem agilen Fahrzeug, das sofort reagiert, wenn Ausweichmanöver eingeleitet werden. So lassen sich Gefahren auf der Straße besser umfahren.



#### LED-Abbiegeleuchten

Die LED-Abbiegeleuchten verringern die Gefahr von nächtlichen Unfällen an Kreuzungen. Beim Abbiegen leuchten sie den Bereich in Fahrtrichtung hell aus, wodurch Fußgänger und Radfahrer frühzeitig erkannt werden können.

#### Weitere Sicherheitsfunktionen:

Gute Rundumsicht / Spurwechsel-, Totwinkel- und Querverkehrsassist\*<sup>2</sup> / Fernlichtassistent / Fahrzeughalteautomatik / Fahrdynamikregelung und Active Torque Vectoring / Konstruktive Sicherheit / Ringförmiger Verstärkungsrahmen / Hinteres Notbremssystem

## MODELLAUSWAHL

### CROSSTREK 2.0ie Platinum

ABMESSUNGEN..... L x B x H: 4.495 x 1.800 x 1.600 mm  
 MOTOR..... SUBARU BOXER, 4 Zylinder, DOHC, 16 Ventile,  
 Benzin-Direkteinspritzung + E-Motor  
 HUBRAUM..... 1.995 ccm  
 MAX. LEISTUNG..... SUBARU BOXER: 100 kW (136 PS) bei 5.600 U/min  
 E-Motor: 12,3 kW (16,7 PS)

MAX. DREHMOMENT..... SUBARU BOXER: 182 Nm bei 4.000 U/min  
 E-Motor: 66 Nm  
 ANTRIEB..... Lineartronic, Allradantrieb  
 ENERGIEVERBRAUCH\* (l/100 km)..... kombiniert: 7,7  
 CO<sub>2</sub>-EMISSIONEN\* (g/km)..... kombiniert: 174  
 CO<sub>2</sub>-Klasse\*..... F



### CROSSTREK 2.0ie Trend

ABMESSUNGEN..... L x B x H: 4.495 x 1.800 x 1.600 mm  
 MOTOR..... SUBARU BOXER, 4 Zylinder, DOHC, 16 Ventile,  
 Benzin-Direkteinspritzung + E-Motor  
 HUBRAUM..... 1.995 ccm  
 MAX. LEISTUNG..... SUBARU BOXER: 100 kW (136 PS) bei 5.600 U/min  
 E-Motor: 12,3 kW (16,7 PS)

MAX. DREHMOMENT..... SUBARU BOXER: 182 Nm bei 4.000 U/min  
 E-Motor: 66 Nm  
 ANTRIEB..... Lineartronic, Allradantrieb  
 ENERGIEVERBRAUCH\* (l/100 km)..... kombiniert: 7,7  
 CO<sub>2</sub>-EMISSIONEN\* (g/km)..... kombiniert: 174  
 CO<sub>2</sub>-Klasse\*..... F



Sand Dune Pearl



Citron Yellow Pearl



\* Die angegebenen Verbrauchs- und Emissionswerte wurden nach dem neuen Prüfzyklus WLTP (Worldwide Harmonized Light Duty Test Procedure) ermittelt.

## AUSSTATTUNG

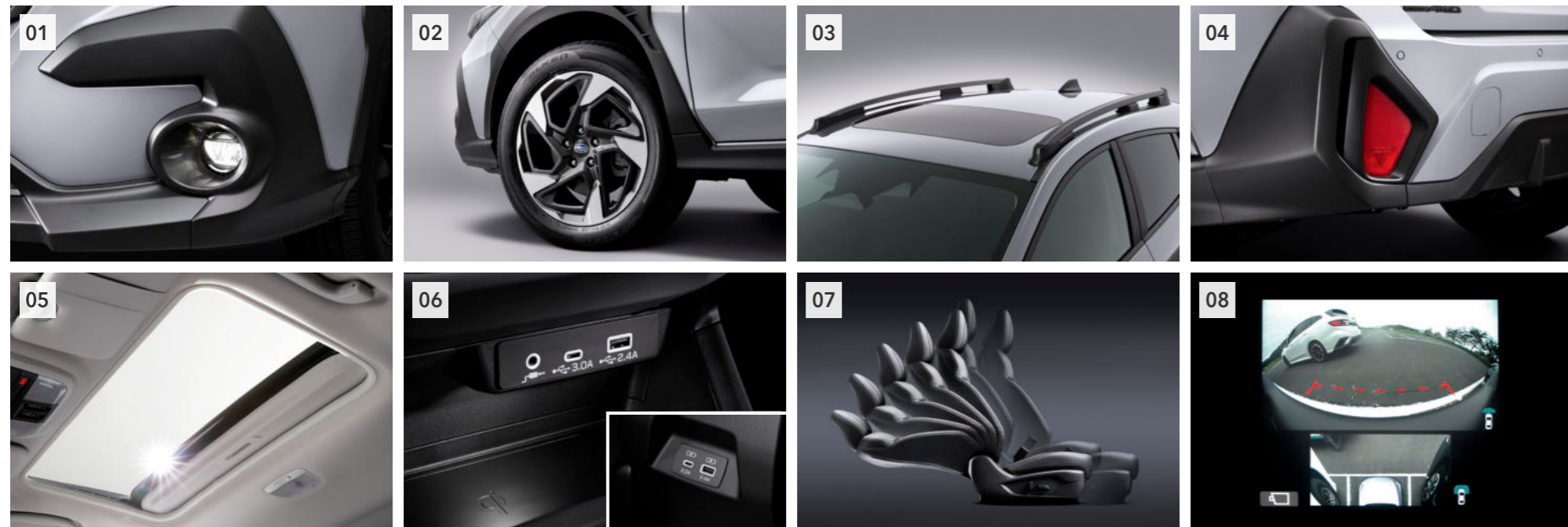

Der Subaru Crosstrek mit seinem sportlich-robusten Auftritt ist zudem mit einer ganzen Reihe praktischer und komfortabler Ausstattungsmerkmale versehen. Nicht alle der hier gezeigten Ausstattungen sind jeweils Serienausstattung. Details entnehmen Sie bitte der Broschüre "Preise, Technische Daten, Ausstattung".

### 01 LED-Nebelscheinwerfer

Diese LED-Nebelscheinwerfer verfügen über reflektierende Innenflächen, die für bessere Sichtbarkeit und mehr Sicherheit bei Nachtfahrten angepasst wurden.

### 02 18-Zoll-Leichtmetallfelgen

Die breiten Speichen erzeugen einen aufregend sportlichen Look.

### 03 Dachreling

Die neu gestaltete und vergrößerte Dachreling mit breiteren Abdeckschienen ist für jeden leicht zu erreichen und verleiht dem Fahrzeug einen markanten SUV-Look.

### 04 LED-Nebelschlussleuchte

Die Nebelschlussleuchte mit LED-Technik führt zu mehr Sicherheit bei starkem Nebel.

### 05 Elektrisches Glasschiebedach

Das Sonnendach lässt den gesamten Innenraum hell und freundlich erstrahlen.

### 06 USB-Ladebuchsen (Typ A und C) vorne und hinten

Für alle Mitreisenden stehen vorne und hinten USB-Ladebuchsen zur Verfügung.

### 07 8-fach elektrisch verstellbarer Beifahrersitz

Der 8-fach elektrisch verstellbare Sitz ermöglicht dem Beifahrer selbst auf langen Fahrten bequemes und stressfreies Sitzen. Die 8-fach-Verstellung bezieht sich auf die Sitzhöhenverstellung, die elektronische Neigungsverstellung nach vorn, die Sitzverschiebung nach vorn/hinten und die Einstellung der Lehnenneigung.

### 08 360°-Panoramakamera

Bilder von vier Kameras am Kühlergrill, den Außenspiegeln und der Heckklappe werden auf dem 11,6 Zoll (29,5 cm) großen Mitteldisplay angezeigt. So lassen sich tote Winkel an Kreuzungen mit schlechter Sicht, beim Anhalten am Straßenrand oder beim Einparken leichter erkennen. Die Bilder werden zu einer 360-Grad-Vogelperspektive kombiniert, sodass der Fahrer schwer einsehbare Bereiche rund um das Fahrzeug in Echtzeit überprüfen kann.

## LACKIERUNG



## SITZBEZÜGE



## ZUBEHÖR

Jeder Crosstrek ist serienmäßig überaus reichhaltig ausgestattet, doch mit der umfangreichen Auswahl an Original-Zubehör können Sie ihn noch persönlicher und ganz auf Ihre Wünsche und Ihren Lifestyle abgestimmt ausrüsten lassen. Ob Sie nun noch mehr Komfort, eine noch größere Funktionsvielfalt oder einfach ein individuelleres Erscheinungsbild wünschen - Subaru Original-Zubehör zeichnet sich durch die gleiche Qualität und Passgenauigkeit aus wie das ganze Fahrzeug. Für umfassende Informationen schauen Sie bitte nach dem Zubehörprospekt im Broschüren-Download unter dem nebenstehenden QR-Code oder fragen Sie Ihren Subaru-Partner nach weiteren Details. Er wird Sie gerne beraten.



Frontgrill

Kunststofffrontblende

Kunststoffseitenblendensatz

Kunststoffheckblende

Stoßängerschutzleiste (Kunststoff) Alu gebürstet

# DAS "RUNDUM-SORGLOS-PAKET".

Alle Modelle der Marke Subaru werden mit höchstmöglicher Recyclingfähigkeit konzipiert und die Fahrzeugteile bei minimaler Umweltbelastung produziert. Mit der Sechsfach-Garantie bietet Subaru ein umfassendes Paket für jeden neuen Crosstrek: 5 Jahre Garantie\* bis 160.000 km (3 Jahre Anschlussgarantie als Reparaturkostenversicherung gemäß näheren Bedingungen der CG Car-Garantie Versicherungs-AG bis 200.000 km optional bei teilnehmenden Subaru Partnern erhältlich), 8 Jahre Garantie bis 160.000 km auf die Hochvoltbatterie in den Hybridmodellen, 12 Jahre Garantie gegen Durchrostung, 3 Jahre Garantie gegen Oberflächenkorrosion und 3 Jahre Garantie<sup>9)</sup> auf Original-Ersatzteile und Zubehör.

Der Subaru Euro-Service „Assistance“ begleitet Sie rund um die Uhr in Europa. Diesen Schutzbrief erhalten Sie automatisch mit jedem neuen Subaru. Er gilt analog zur 5-Jahres-Garantie\* und bürgt im Falle einer Panne bzw. eines Unfalls gemäß den Bedingungen des Subaru Euro-Service „Assistance“ für Pannenhilfe bzw. Abschleppen, Mietwagen, Übernachtung, Rücktransport für Fahrzeuginsassen und Fahrzeug, Unfallbergung sowie Beschaffung von Ersatzteilen. Rund 330 Subaru Partner in Deutschland sorgen für reibungslosen Service inklusive Über-Nacht-Ersatzteildienst. Hochqualifizierte Fachleute gewährleisten optimale Service-Qualität. Dort erfahren Sie auch alles über die günstigen Leasing- und Finanzierungsmöglichkeiten von Subaru.

Mit der SUBARU Flatrate haben Sie sogar die Möglichkeit, Ihre Betriebskosten für Wartungen und Verschleiß in bequemen und günstigen monatlichen Raten planbar, sicher und übersichtlich zu gestalten. Die SUBARU Flatrate gibt es für alle Neuwagen bei teilnehmenden Subaru Partnern.



## Informationen über Energieverbrauch und CO<sub>2</sub>-Emissionen

Die angegebenen Verbrauchs- und Emissionswerte wurden nach dem neuen Prüfzyklus WLTP (Worldwide Harmonized Light Duty Test Procedure) ermittelt.

### Gemäß WLTP-Messverfahren:

	Energieverbrauch (Liter/100km)
	kombiniert
Subaru Crosstrek 2.0ie Trend Lineartronic	7,7
Subaru Crosstrek 2.0ie Active/Comfort Lineartronic	7,7
Subaru Crosstrek 2.0ie Platinum Lineartronic	7,7

	CO <sub>2</sub> -Emission (g/km)	CO <sub>2</sub> -Klasse
	kombiniert	
Subaru Crosstrek 2.0ie Trend Lineartronic	174	F
Subaru Crosstrek 2.0ie Active/Comfort Lineartronic	174	F
Subaru Crosstrek 2.0ie Platinum Lineartronic	174	F

Weitere Informationen zum offiziellen Kraftstoffverbrauch und den offiziellen spezifischen CO<sub>2</sub>-Emissionen neuer Personenkraftwagen können dem „Leitfaden über den Kraftstoffverbrauch, die CO<sub>2</sub>-Emissionen und den Stromverbrauch neuer Personenkraftwagen“ entnommen werden, der an allen Verkaufsstellen und bei der Deutschen Automobil Treuhand GmbH ([www.dat.de/co2](http://www.dat.de/co2)) unentgeltlich ersichtlich ist.

Alle Informationen dieser Broschüre beziehen sich auf das Modelljahr 2026.

Ausrüstung und technische Daten der Fahrzeuge können jederzeit und ohne Ankündigung geändert werden. Druckfehler und Irrtümer vorbehalten. Nicht alle in diesem Prospekt genannten Ausstattungen sind jeweils Serienausstattung. Details entnehmen Sie bitte der Broschüre "Preise, Technische Daten, Ausstattung". Abweichungen von der Serienausstattung bei den abgebildeten Fahrzeugen sind möglich. Abbildungen enthalten zum Teil Sonderausstattungen. Farbabweichungen sind drucktechnisch bedingt. Dies ist eine Information der SUBARU Deutschland GmbH, Emil-Frey-Straße 6, 61169 Friedberg.

\* 5 Jahre Vollgarantie bis 160.000 km. Optionale 3 Jahre Anschlussgarantie als Reparaturkostenversicherung gemäß näheren Bedingungen der CG Car-Garantie Versicherungs-AG bis 200.000 km bei teilnehmenden Subaru Partnern erhältlich. Die gesetzlichen Rechte des Käufers bleiben daneben uneingeschränkt bestehen.

<sup>9)</sup> Gemäß den gültigen Garantiebedingungen. Gilt nicht für Verschleiß- und Verbrauchsteile. Die gesetzlichen Rechte des Käufers bleiben daneben uneingeschränkt bestehen.

